



BENZINE GRASMAAIER

RAC5073T-1

Gebruiksaanwijzing



**WAARSCHUWING: LEES DE INSTRUCTIES VOORDAT U HET GEREEDSCHAP GEBRUIKT
GEBRUIKEN**

BUILDER SAS
32, rue Aristide Bergès - ZI 31270 Cugnaux - Frankrijk



INHOUD

1. VEILIGHEIDSMATREGELEN	3
2. UW PRODUCT	7
3. MONTAGE	9
4. DE BRANDSTOFTANK VULLEN	12
5. GEBRUIK	13
6. ONDERHOUD EN OPSLAG	15
7. CONFORMITEITSVERKLARING 8.	18
GARANTIE 9. PRODUCTDEFECT 10.	19
UITSLUITINGEN VAN GARANTIE	20
	21

1. VEILIGHEIDSINSTRUCTIES

Instructies • Lees

de instructies goed door. Maak uzelf vertrouwd met de bedieningselementen en de juiste bekend met het gebruik van het apparaat.

- Laat nooit kinderen deze maaier gebruiken. Als de maaier wordt overgedragen aan iemand anders, geef dan ook deze instructies door. Zorg er ook voor dat deze persoon het toestel pas gebruikt nadat hij de nodige instructies heeft gekregen. Lokale wetten kunnen de leeftijd van de gebruiker beperken.
- Maai nooit als er mensen, vooral kinderen, of dieren in de buurt zijn. • Houd er rekening mee dat de bediener of gebruiker verantwoordelijk is voor ongevallen of gevaren die andere mensen of personen kunnen treffen wiens eigendom kan ontstaan is verantwoordelijk. • Laat u indien nodig trainen door een ervaren persoon om dit gereedschap veilig te gebruiken.

Vorbereitung •

Draag tijdens het maaien altijd veiligheidsschoenen en een lange broek. Gebruik het apparaat niet blootsvoets of met open sandalen.

- Draag persoonlijke beschermingsmiddelen die in ieder geval uit het volgende bestaan: beschermende kleding, Handschoenen, voetbescherming, masker, oog- en gehoorbescherming
 - Inspecteer zorgvuldig het gebied waar de machine zal worden gebruikt en verwijder alle voorwerpen waarmee de machine in aanraking kan komen.
 - **WAARSCHUWING** - Benzine is uiterst brandbaar.
 - o Voeg brandstof toe voordat u start. Verwijder de brandstofop niet terwijl de machine draait of heet is.
 - o Als er brandstof is gemorst of gelekt, probeer dan niet de machine te starten, maar verplaats de machine weg van het lek en vermijd elke ontstekingsbron totdat de benzinedampen zijn verdreven.
 - o Tank alleen buitenshuis en rook niet tijdens het tanken. o Bewaar brandstof in speciaal daarvoor bestemde tanks. o Vervang de brandstoftank of kapotte benzine aansluiting veilig.
 - Vervang defecte geluiddempers. • Inspecteer vóór gebruik altijd de messen, de mesconstructie en de mesvergrendeling om er zeker van te zijn dat ze niet versleten of beschadigd zijn. Vervang messen en mesconstructies die niet in goede staat verkeren om het evenwicht te behouden.
- Neem contact op met de fabrikant of uw verkoper voor een lijst met aanbevolen mesjes. Niet-aanbevolen messen kunnen storingen, verwondingen en ongevallen veroorzaken.
- De messen moeten uitgebalanceerd zijn om een goede en veilige werking te garanderen te kunnen werken.

Bediening •

Gebruik het apparaat niet in gesloten ruimtes, anders gevaarlijke koolmonoxide-emissies kan ontstaan.

- Maai alleen bij daglicht of goed kunstlicht. • Gebruik het apparaat indien mogelijk niet op vettig gras. • Wees altijd veilig op de piste. • Lopen, niet rennen. • Maai met grasmaaiers dwars op de helling, nooit van boven naar beneden. • Wees uiterst voorzichtig bij het veranderen van richting op hellingen. • Stop de messen als de maaier gekanteld moet worden tijdens transport, als u andere gebieden dan gras oversteekt, en als u de maaier moet vervoeren vanwege het te maaien gebied. • Maai niet op steile hellingen. • Wees uiterst voorzichtig wanneer u de maaier kantelt of naar u toe trekt. • Gebruik de maaier nooit met defecte beschermkappen of zonder veiligheidsinrichtingen zoals deflectoren of opvangbakken die niet op hun plaats zitten. • Wijzig de motorconfiguratie niet en verhoog het toerental niet. • Schakel alle messen uit om te starten, de versnellingen moeten in de neutrale stand staan en de rijkhendel moet zijn losgelaten. Plaats uw voet ver weg van de messen. • Lees en maak uzelf vertrouwd met alle instructies voordat u de motor start

vertrouwd.

- Kantel de maaier niet wanneer u de machine start of de motor aanzet, tenzij de maaier moet worden gekanteld om te starten. Kantel het in dat geval niet verder dan strikt noodzakelijk en til alleen het deel op dat het verst van de gebruiker verwijderd is.
- Start de machine niet door voor de stortkoker te gaan staan.
- Houd handen en voeten uit de buurt van of onder draaiende onderdelen. Houd de opening van de grasmaaier vast

schoonmaken.

- Hanteer of draag de maaier nooit terwijl de maaier draait.

- Stop de machine, verwijder de sleutel uit het contact en verwijder de bougie: o Voor het reinigen of ontstoppen van de grasopvangbak. o Voordat u de maaier controleert, schoonmaakt en eraan werkt. o Na het raken van een object. Controleer de maaier op beschadigingen en laat hem eerder repareren

je plaatst het terug.

o Als de maaier abnormaal begint te trillen, stop dan onmiddellijk de motor en controleer deze volgens de voorgaande aanbevelingen.

- De bediening moet altijd worden gecontroleerd op functionaliteit. In het geval van een Storing, het apparaat mag niet worden gebruikt en moet ter controle naar een servicepartner worden gebracht. • Stop de motor onmiddellijk: o Elke keer dat u het voertuig verlaat. o Voor het tanken.

-
- Om de motor te stoppen, zet u de gashendel lager, schakelt u het contact uit, laat de aanwezigheidshendel van de bestuurder los en sluit de brandstofkraan (afhankelijk van het apparaat). • Beweeg langzaam tijdens het bewegen. • De grasmaaier mag niet worden gebruikt op of in de buurt van hellingen, sloten of taluds

worden gebruikt; als het apparaat op dergelijke plaatsen moet worden gebruikt, dient u extra voorzichtig te zijn en het apparaat met zorg te bedienen.

- Knoei niet met de veiligheidssystemen of functies van de grasmaaier en schakel deze niet uit; • De bediener mag de verzegelde instellingen van de motortoerentalregeling niet wijzigen of wijzigen.

Onderhoud en opslag •

Controleer alle bouten en schroeven om er zeker van te zijn dat het apparaat veilig is opgeborgen bedrijfsstatus.

- Sla de maaier nooit binnenshuis op met benzine in de tank, aangezien de dampen een heldere geur produceren kan vlammen of vonken veroorzaken.
- Laat het apparaat afkoelen voordat u het in een afgesloten ruimte opbergt. • Houd de machine schoon, zonder gras, zonder vet, om het risico op brand te verminderen geluiddemper en de motor koelt af, koppel indien nodig de accu los en laat de accu leeglopen benzinetank
- Controleer regelmatig de staat van de grasvanger en de beschadigingen. • Vervang om veiligheidsredenen versleten en beschadigde onderdelen. • Als de brandstoftank geleegd moet worden, moet dit buiten gebeuren.

Speciale veiligheidsinstructies • Indien u

onvoldoende kennis heeft of dit product voor het eerst gebruikt, raden wij u aan een training te volgen bij een specialist of een ervaren persoon. • Gebruik de maaier altijd met de grasopvangbak en/of deflector op zijn plaats

Positie.

- Stop de motor voordat u de grasopvangzak leegt of de maaihoogte wijzigt. • Steek nooit uw handen of voeten onder de maaier of onder de maaier terwijl de motor draait gras uitwerp.
- Verwijder voor het maaien alle vreemde voorwerpen (bijv. stenen, speelgoed, stokken en draden) van de maaimachine Gras dat uit de machine kan worden gegooid.
- Houd kinderen en huisdieren op een veilige afstand wanneer u de maaier gebruikt. • Til de maaier nooit op als de motor start. • Alcohol, drugs, maar ook ziekte, koorts en vermoeidheid verminderen uw reactievermogen. Gebruik dit gereedschap niet onder dergelijke omstandigheden.
- Verander nooit het nominale toerental van de motor. • Til of draag het gereedschap nooit terwijl de motor draait. • Bevestig de opvangzak op de beoogde plaats voordat u gaat maaien. • Gebruik de maaier niet in de regen of op nat gras. • Breng nooit de achterkant van de maaier omhoog bij het starten van de motor en plaats uw handen of voeten nooit onder het maaidek of in de achteruitworpopening terwijl de motor draait.
- Zet de motor af en verwijder de bougiedop in de volgende gevallen: o Voordat u onder het maaidek of in de buurt van de uitworpopening gaat werken. o Voor elk onderhoud, reparatie of inspectie. o Voordat u de maaier vervoert, optilt of opbergt. o Wanneer u de maaier onbeheerd achterlaat of de maaihoogte wijzigt.

- o Om de opvangzak te verwijderen en te legen.
- Nadat u een vreemd voorwerp heeft geraakt, zet u de motor af en inspecteert u de maaier zorgvuldig op schade. Breng de grasmaaier indien nodig voor reparatie naar een erkende werkplaats.
- Als de maaier abnormaal trilt, probeer dan de oorzaak te achterhalen en neem de uwe mee
Gazonmaaier naar een geautoriseerde

reparatie centrum.

- Controleer regelmatig of de bouten, moeren en schroeven vastzitten voor een veilige werking van de maaier zijn gekleed. •

Gebruik het apparaat niet op plaatsen waar lichtgevaar bestaat. • Gebruik het

gereedschap bij daglicht of bij goed licht. Houd omstanders altijd op afstand. • Waarschuwing: Wees uiterst voorzichtig wanneer u de maaier op hellingen en in de buurt gebruikt

Hellingen, sloten of taluds inzetten; blijf altijd op de been en blijf alert.

- Waarschuwing: Gebruik het apparaat niet als u moe, ziek of onder invloed van alcohol bent of andere medicijnen;

- Parkeer het apparaat veilig voordat u het achterlaat. Het apparaat moet uitgeschakeld zijn. •

Waarschuwing: Pas op met uitlaatgassen. Adem ze niet in en zet er geen mensen op gassen uit.

- Beperk de duur van de activiteit om gezondheidsproblemen te voorkomen. Gun jezelf voldoende rust.

Lawaai en trillingen kunnen een negatieve invloed hebben op de gezondheid. • **WAARSCHUWING:** Er bestaat een risico dat de mesconstructies gaan bewegen. Hanteer de messen altijd wanneer ze volledig stil staan en draag beschermende handschoenen.

- De messtopinrichting moet altijd werken. Als het mes na het stoppen van de

Als de machine niet stopt en de apparaten beschadigd zijn, moet de machine voor inspectie naar een gekwalificeerd servicecentrum worden gebracht.

Brandstofbehandeling

Wees voorzichtig bij het omgaan met brandstof. Ze zijn brandbaar en de dampen zijn explosief. Gebruik alleen een goedgekeurde container.

Verwijder nooit de tankdop en vul nooit brandstof bij terwijl het apparaat aan staat.

Schakel het apparaat uit en laat de motor en uitlaatcomponenten afkoelen voordat u brandstof toevoegt.

Niet roken.

Tank nooit in een kamer.

Bewaar het apparaat en de brandstoftank nooit in ruimten met open vuur, b.v. B. in de buurt van een boiler.

Als er brandstof is gemorst, probeer dan niet de machine te starten, maar verwijder de gemorste brandstof voordat u hem gebruikt. Ruim gemorste brandstof op.

Plaats na het tanken de tankdop terug en draai deze vast.

Volg bij het vullen van de unit met brandstof strikt de instructies in deze handleiding.

Tijdens onderhoud en

opslag Schakel het apparaat uit en wacht tot het volledig tot stilstand is gekomen. Zorg ervoor dat alle bewegende delen tot stilstand zijn gekomen.

Laat de machine afkoelen voordat u inspecties, afstellingen, onderhoud, service en opslag uitvoert. Berg het apparaat zo op dat brandstofdampen geen vlammen of vonken kunnen bereiken.

Gebruik altijd een beschermkap bij het vervoeren en opslaan van het apparaat om morsen van brandstof, ongevallen en verwondingen te voorkomen.

Risico's die blijven

bestaan Ook als u dit product volgens alle veiligheidseisen gebruikt, bestaat er nog steeds een risico op letsel en schade. De volgende gevaren kunnen voortvloeien uit het ontwerp en de constructie van dit product: Snijden veroorzaakt een risico op persoonlijk letsel en schade aan eigendommen door hulpstukken of de plotselinge impact van verborgen voorwerpen.

Er bestaat gevaar voor letsel en ongevallen door rondvliegende voorwerpen.

Langdurig gebruik van dit product zal de operator blootstellen aan trillingen die kunnen leiden tot wat bekend staat als "witte vinger". Draag handschoenen en houd uw handen warm om het risico te verminderen.











Als een van de symptomen van het "wittevingersyndroom" optreedt, zoek dan onmiddellijk medische hulp.

Symptomen van "witte vinger" zijn gevoelloosheid, verlies van gevoeligheid, tintelingen, pijn, krachtverlies, kleurveranderingen of huidveranderingen. Deze symptomen verschijnen meestal op de vingers, handen of polsen. Het risico neemt toe bij lage temperaturen.

Langdurige blootstelling aan lawaai kan de gezondheid van de gebruiker aantasten. Bij het werken met het gereedschap moet altijd gehoorbescherming worden gedragen. De werking van het gereedschap moet beperkt

en tussen twee sessies moet een pauze worden genomen (bijvoorbeeld 10 minuten werken en 20 minuten rust).

symbolen

	<p>Lees de instructies</p>
	<p>Pas op voor projecties! Houd kijkers uit de buurt van het werkgebied</p>
	<p>Gevaar! Houd uw handen en voeten uit de buurt van het snijelement</p>
	<p>Giftige dampen; niet binnenshuis gebruiken.</p>
	<p>Brandstof is ontvlambaar, blijf uit de buurt van vuur. Voeg geen brandstof toe terwijl de motor draait.</p>
	<p>Opgepast heet oppervlak</p>
	<p>Koppel de bougie los voordat u onderhoud en reparaties uitvoert. Lees de gebruiksaanwijzing.</p>
	<p>Laat de schakelhendel los om de motor te stoppen.</p>
	<p>Houd uw handen uit de buurt van het draaiende mes</p>
	<p>Gegarandeerd geluidsvermogensniveau</p>

2. UW PRODUCT

Beoogd **gebruik** Dit

model thermische maaier is bedoeld voor het maaien van natuurgras. Elk ander gebruik is verboden.

Het is alleen geschikt voor privégebruik in een tuin of op een erf.

Grasmaaiers voor privéterrein of tuinen zijn bedoeld voor het onderhoud van grasvelden en privégazons en mogen niet worden gebruikt op openbare terreinen, in parken, sportfaciliteiten, in de land- of bosbouw.

a. Beschrijving

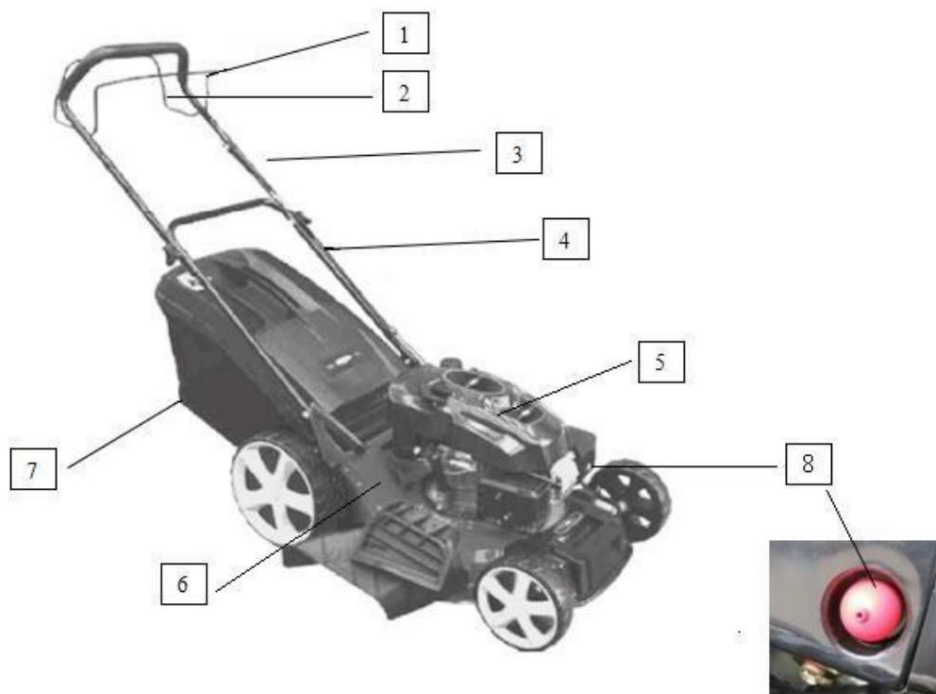

1. Motorbedieningsstang
2. Zelfrijdend

3. Superieure grip
4. Inferieure grip

5. Motor
6. Dek
7. Grasvreter
8. Primerbol

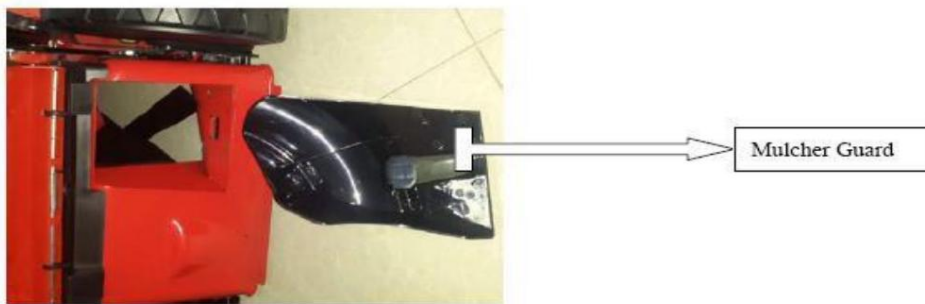

b. Technische specificaties

model-	RAC5073T-1
beoordeelde capaciteit	3.2kW 173cc
verplaatsing	3000rpm
Maximaal motortoerental	50.2cm 60L
snijbreedte	36kg DB575
volume van de opvangzak	e13
gewicht	
motor type	
EG-typegoedkeuringsnummer:	*2016/1628*2016/1628SYA1/P*0438*00
soort mes	810723101 1.2L
capaciteit van brandstoftanks	
capaciteit van de olietank	0.55L
Wielen	(voor/achter): 8"=203.2mm / 11"=279.4mm 25-75mm (6 posities voor hoogteverstelling)
maaïhoogte:	
Geluidsdruk niveau L _{pa} : 82,2 dB(A), K=2,5 dB(A)	
Gegarandeerd geluidsvermogensniveau 98dB(A)	
Geluidsvermogensniveau L_{WA} : 95,71 dB(A) K= 1,08 dB(A)	
Trillingswaarde max. 5.254 m/s ² , K=1,5 m/s ²	

3. MONTAGE

1) INSTALLATIE VAN DE GRASOPVANGBAK

- Bevestig de plastic clip aan het metalen frame van de grasopvangbak.



- Open de klep en houd deze vast. Plaats de grasopvangbak en zet deze vast met de haak aan de paal. De flap moet strak zitten.
- Om de grasvanger te verwijderen, haakt u de haken van de paal los en verwijdert u de opvangbak.

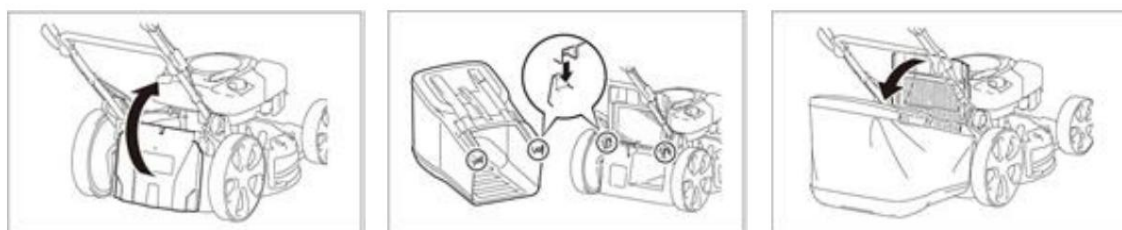

OPMERKING: Als de grasopvangbak is geïnstalleerd, mogen het mulchscherm en de zij-uitworp niet worden geïnstalleerd.

2) Montage zij-uitworp

Til de metalen plaat op. Open de zij-uitwerpklep en houd deze vast. Hang de zijuitlaat aan de haak om hem vast te zetten. Maak vervolgens het deksel van de zijuitlaat los.



OPMERKING: Wanneer zij-uitworp is geïnstalleerd, mogen de grasopvangbak en het mulchscherp niet worden geïnstalleerd.

3)

- Mulchbescherming** - Als de grasopvangbak is geïnstalleerd, verwijdert u deze. - Open de klep en houd deze vast.
- Monteer de mulchbescherming in de opening aan de achterkant van het apparaat.
 - Laat de klep los.

OPMERKING: Wanneer het mulchscherp is geïnstalleerd, mogen de grasopvangbak en de zij-uitworp niet worden geïnstalleerd.



4) HANDGREEP INSTALLATIE

- a) Open de handgreep en schroef de handgreepdelen vast met de schroeven en kunststof moeren.
- b) Installeer de trekstarter rechts van de handgreep en zet de kabel vast met de kunststof manchets.
- c) Steek het koord van de handgreep van de trekstarter in het koord.



5) MAAIHOOGTE-INSTELLING

25-75 mm (6 posities voor hoogte-instelling)



6) VEILIGHEIDSMATREGELEN

- a) Gebruik de grasmaaier altijd met de grasopvangzak en/of deflector bevestigd.
 - b) Stop de motor voordat u de grasopvangbak leegt of de maaierhoogte wijzigt.
 - c) Plaats nooit uw handen of voeten onder de maaier of onder de grasmaaier terwijl de motor draait
- gras afvoer gebied. vijf E

- d) Verwijder vóór het maaien al het vuil van het gazon dat door de machine kan worden weggeslingerd kon. vijf F
- e) Houd kinderen, andere mensen en huisdieren op een veilige afstand wanneer de grasmaaier in werking is is.
- f) Til de maaier nooit op tijdens het starten van de motor. vijf G

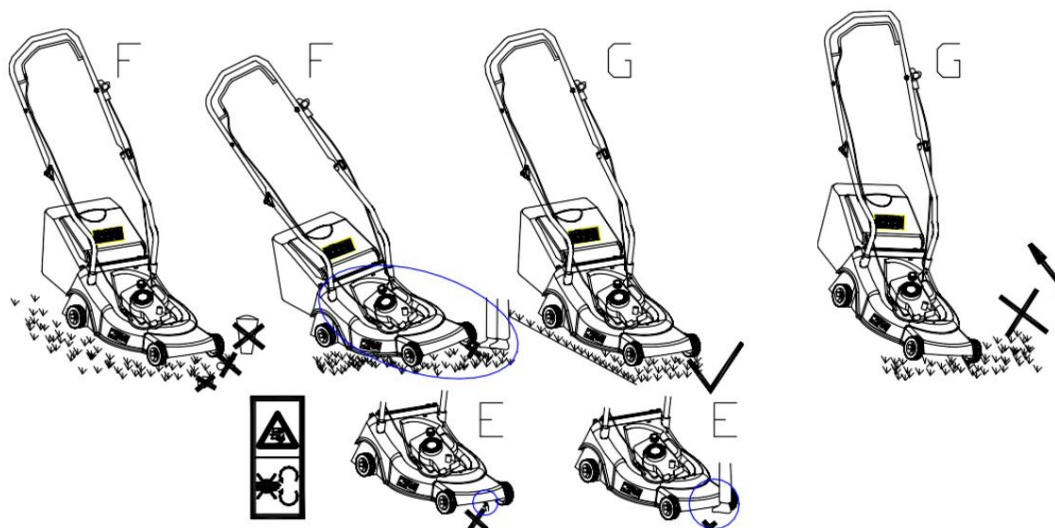

4. DE TANK VULLEN

WAARSCHUWING! Benzine is licht ontvlambaar.

Bewaar de brandstof in jerrycans die speciaal voor dit doel zijn ontworpen. a.
Wilt u van de tank vul de brandstoftank van de buitenstank of de tank met brandstof.

De brandstof moet aan de volgende criteria voldoen:
 Open de tankdop en vul nooit brandstof bij terwijl de motor draait, of - Schone, nieuwe, loodvrije

Een minimum octaangehalte van 87/87 AKI (91 RON). Voor gebruik op grote hoogte, zie hieronder. Als er brandstof is gebruikt, open de tankdop niet, maar het brandstofsysteem reinigen en de brandstof vullen. Vlammen ontstaan of - Verwijder de tankdop. Vul brandstof bij.

vlammen genereren totdat de brandstofdampen zijn verdreven.

Sluit alle brandstoftanks en jerrycans volledig af.

Maak de overloop niet leeg voordat u de maaier kantelt om onderhoud aan het mes te doen of om de olie af te tappen. Veeg gemorste brandstof weg voordat u de motor start.

Motorolie
WAARSCHUWING: Vul de brandstoftank nooit binnenshuis terwijl de motor draait. **LET OP:** Gebruik gedurende het vullen van de brandstoftank geen open vuur, rook, of andere brandstof. Het gebruik van niet-goedgekeurde brandstoffen beschadigt motoronderdelen en maakt de garantie op de motor ongeldig. Voeg een brandstofstabilisator toe aan de brandstof om het brandstofsysteem te beschermen tegen kalkvorming. Niet alle brandstoffen zijn hetzelfde. Als u start- of prestatieproblemen ervaart, verander dan van leverancier of brandstofmerk.

Olietank vullen -

Open de olietank.

- Vul de olie rechtstreeks in de tank. Niet overvullen.
- Sluit de olietank. Veeg eventueel gemorste olie op.

Controle van het

oliepeil - Controleer het oliepeil bij uitgeschakelde en platliggende motor.

- Verwijder de plug/peilstok uit de olietank en veeg deze schoon.
- Steek de olievuldop/peilstok in de vulhals zoals afgebeeld, zonder hem vast te draaien, en verwijder hem om het oliepeil te controleren.
- Als het oliepeil dichtbij of onder de ondergrens van de peilstok staat, verwijderd u de peilstok en vult u het aanbevolen oliereservoir tot de bovengrens van de peilstok (onderkant van de peilstok). Niet overvullen.
- Plaats de olietankdop / peilstok terug.

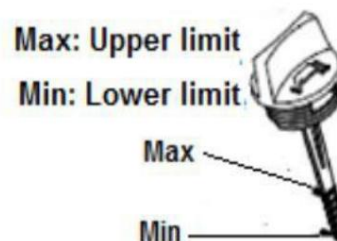

5. GEBRUIK

Controleer voor het starten en gebruiken van de maaier of de veiligheidsvoorzieningen aanwezig zijn en goed werken. Controleer ook de staat van het mes en de bevestigingsschroef. Vervang of repareer defecte onderdelen indien nodig.

Gebruik alleen originele reserveonderdelen.

- Plaats de maaier op een open, vlakke ondergrond.
- Druk meermaals (minstens 8 keer) op de primer (1).

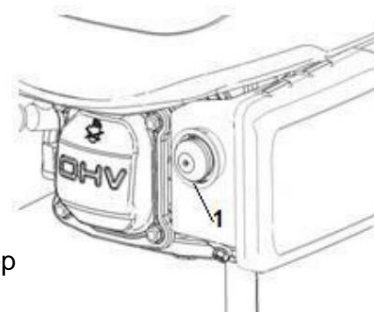

ÿ Trek de bedieningshendel naar achteren en houd deze tegen de handgreep



⚠ WARNING

Het mes blijft nog enkele seconden draaien nadat de motor is gestopt.

Koppel de bougiedop los als u de grasmaaier onbeheerd wilt achterlaten.

ÿ Neem het startkoord in uw rechterhand en trek langzaam om weerstand te creëren, trek vervolgens krachtig aan het startkoord.

Bediening van de maaibediening Het mes werkt zodra de motor wordt gestart. Houd de veiligheidshendel in de werkstand terwijl de machine werkt. De motor slaat af zodra u de bedieningshendel loslaat.

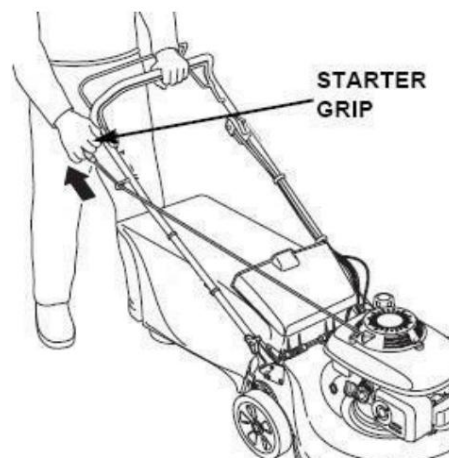

Laat de hendel los om de motor te stoppen als u de maaier moet verlaten.

ÿ Zelfrijdende stang Duw de **zelfrijdende stang** naar voren en houd deze tegen het stuur om de maaier naar voren te bewegen. Laat de zelfrijdende stick los om te voorkomen dat de maaier vooruit beweegt.

Laat de zelfrijdende stick altijd los voordat u de motor start. Wanneer deze balk is ingeschakeld, zal de maaier naar voren rijden.

Activeer de zelfrijdende straal in één snelle en volledige beweging zodat de straal ofwel volledig in- of uitgeschakeld is. Houd de stang tegen het stuur tijdens het zelfrijdend maaien. Dit helpt de levensduur van het koppelingsmechanisme te verlengen.

SELF-PROPELLED BAR

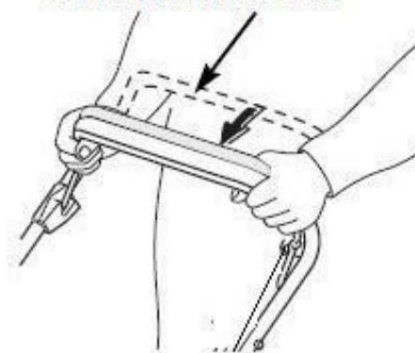

Stoppen van de **motor**

ÿ Laat de zelfrijdende stang los.

ZELFRIJDENDE PAAL

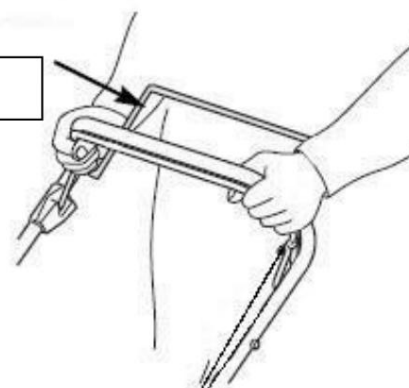

ÿ Laat de bedieningshendel los.

BEDIENINGSHENDEL

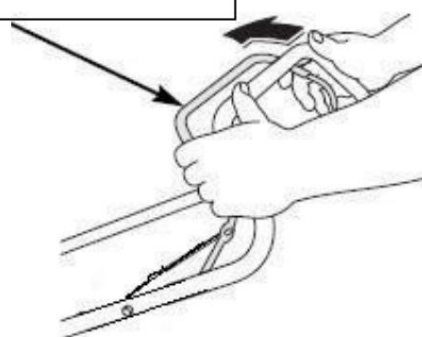

6. ONDERHOUD EN OPSLAG

Voordat u aan het snijsysteem van de machine gaat werken, moet u de motor uitschakelen en de bougiestekker verwijderen.

a. De maaier schoonmaken

- Het gemaaid gras is vochtig. Regelmatige reiniging na elk gebruik zorgt voor betere maaierprestaties en vermindert het risico op corrosie of vastlopen.
- Laat de motor na het maaien afkoelen en gebruik dan een borstel om de opgehoopt maaisel van en rond de motor.
- Reinig de grasopvangbak jaarlijks met een borstel of een zachte waterstraal.
- Maak de bougiedop los en kantel de maaier op zijn kant met het luchtfilter en de carburateur naar boven gericht.
- Verwijder maaisel van het snijsysteem met een schraper en borstel.
- Zet de maaier weer op zijn vier wielen.
- Gebruik geen hogedrukreiniger of heet water om de maaier schoon te maken. Pas op dat u geen onderdelen zoals de motor, het luchtfilter, wiellagers en metalen bevestigingsmiddelen doorweekt. Droog de machine voordat u hem opbergt door hem een paar minuten op een vlak, open oppervlak te laten lopen om corrosie of vastlopen te voorkomen.

b. Mes onderhoud

WAARSCHUWING: Draag handschoenen, zet de motor af en verwijder de bougie voordat u verder gaat.

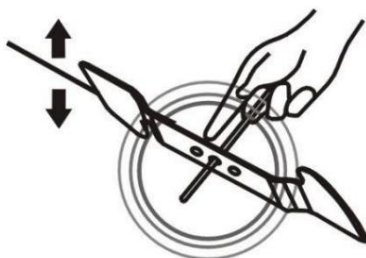

Het lemmet is gemaakt van gehard staal. Om het schoon te houden, moet u het mes regelmatig slijpen, ongeveer elke 25 uur gebruik. Zorg ervoor dat het mes altijd goed in balans is.

Steek een kleine ijzeren pen (2 of 3 mm in diameter) in het gat in het midden van het mes: het moet horizontaal blijven. Als het mes niet waterpas blijft, balanceer het dan door de kant waar het krom is verder te slijpen.

WAARSCHUWING: Gebruik alleen originele reserveonderdelen. Vervangingsonderdelen van slechte kwaliteit kunnen uw maaier ernstig beschadigen en uw veiligheid in gevaar brengen.

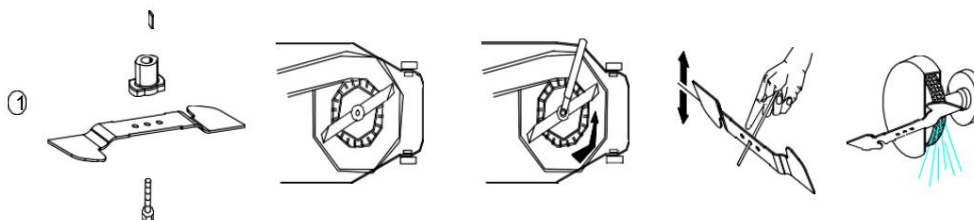

Om het mes te verwijderen, draait u de schroef los, inspecteert u de mesbevestiging en vervangt u alle onderdelen als deze versleten of beschadigd zijn.

Let er bij het monteren van het mes op dat de snijkanten in dezelfde richting wijzen als de draairichting van de motor. Het aanhaalmoment van de bladschroef moet 3,7 kg m/s² (37 Nm) zijn en kan worden gecontroleerd met een momentsleutel.

c. maaier opslag

Bewaar uw grasmaaier in een droge, goed geventileerde ruimte uit de buurt van vlammen, vonken of warmtebronnen. Als de opslagruimte toegankelijk is voor kinderen, beveilig de machine dan door de bougiedop te verwijderen. opslag van

Het wordt niet aanbevolen om de maaier onder een dekzeil of soortgelijke afdekking op te slaan, omdat dit condensatie kan veroorzaken die de maaier kan aantasten.

Langdurige stalling en winterstalling

Maak de maaier grondig schoon. Laat de motor bij voorkeur buiten draaien totdat de brandstoftank leeg is. Als alternatief kunt u een brandstofopvoerpomp gebruiken om de resterende brandstof af te tappen.

Voer gebruikte brandstof op een veilige en verantwoorde manier af en onthoud dat benzinedampen een explosie of brand kunnen veroorzaken. Laat de motor draaien tot de resterende brandstof op is. Laat de motor afkoelen. Controleer de staat en reinheid van het luchtfilter. Haal de bougie uit de motor en doe een eetlepel motorolie in de cilinder. Trek een paar keer voorzichtig aan het startkoord om de motor te tornen en de olie te verdelen om de cilinder tijdens de winter te beschermen. Plaats de bougie terug en

draai ze vast.

Aan het begin van het nieuwe

seizoen Verwijder de bougie en maak de punt voorzichtig schoon van koolstofafzettingen met een kleine koperen staalborstel en wrijf vervolgens af met benzine. Laat de bougie drogen. Trek een paar keer aan het startkoord om overtollige olie uit de cilinder te verwijderen. Plaats de bougie terug en draai deze vast. Vul de brandstoftank met loodvrije benzine. Start de motor totdat deze start.

Voordat u de maaier vervoert

Maak de maaier grondig schoon. Tap de brandstoftank af met een zuigpomp. Voer afgedankte brandstof op een veilige en verantwoorde manier af en onthoud dat benzinedampen een explosie of brand kunnen veroorzaken. Laat de motor draaien tot de resterende brandstof op is.

Laat de motor afkoelen. Verwijder de grasopvangbak. Maak de snelsluiting los en vouw de bovenkant van de handgrepen naar beneden, waarbij u erop let dat u de kabels niet buigt.

Om krassen op de maaier te voorkomen, plaatst u golfkarton of een soortgelijk kussen tussen de bovenste en onderste handgrepen en de motor.

Gebruik vanwege het gewicht van de maaier hellingen of laat iemand u helpen de maaier op te tillen of te laden.

d.w.z. Onderhoud van de maaier

Maaisysteem

Controleer voor en na elke maaibeurt of het mes, de montagebouten en de aandrijfas niet beschadigd of overmatig versleten zijn. Probeer nooit een gebogen mes recht te trekken. Vervang een beschadigd, versleten of verbogen mes zo snel mogelijk. Gebruik alleen originele onderdelen. Overmatige trillingen tijdens het maaien is een goed teken van een probleem met het maaisysteem.

WAARSCHUWING: Trillingen van een verbogen of beschadigd mes kunnen kostbare schade aan de maaier veroorzaken. Werken met een overmatig versleten mes verspilt brandstof en kan letsel veroorzaken als het mes losraakt van de machine.

Het mes slijpen

Voor de beste maieresultaten moet u de randen minstens één keer per jaar laten slijpen en het mes laten balanceren door een dealer of vertegenwoordiger.

Het mes verwijderen

Draag geschikte beschermende handschoenen om mogelijk letsel bij het hanteren van het mes te voorkomen. Maak de bougiedop los en kantel de maaier op zijn kant zodat het luchtfilter en de carburateurzijde naar boven wijzen.

Houd het mes stevig in één hand en gebruik een sleutel of dopsleutel om de messchroef los te draaien.

Het mes in elkaar

zetten Draag geschikte veiligheidshandschoenen om mogelijk letsel bij het hanteren van het mes te voorkomen. Maak de bougiedop los en kantel de maaier op zijn kant zodat het luchtfilter en de carburateurzijde naar boven wijzen.

Controleer of alle onderdelen (messen, sleutels, meshouder, schroeven en ringen) aanwezig zijn,

zijn schoon en in goede staat.

Plaats het blad op de beugel zodat de koelribben naar de motor wijzen. Controleer op juiste uitlijning en uitlijning van de pads met het mes. Het mes moet nauwkeurig op de standaard worden geplaatst.

Draai de schroeven vast die alle onderdelen met elkaar verbinden. Voer een laatste visuele controle uit om er zeker van te zijn dat alle onderdelen op hun plaats zitten en uitgelijnd zijn voordat u de montageschroef zeer stevig vastdraait met een sleutel terwijl u het mes stevig in één hand houdt (let op: draag geschikte handschoenen).

Bougie

Controleer de bougie de eerste keer nadat de maaier de eerste vijf uur in gebruik is geweest. Daarna moet de bougie om de 25 uur worden onderhouden.

Verwijder de bougiedop met een draaiende beweging en trek vervolgens de bougie eruit met de meegeleverde sleutel.

Verwijder eventuele koolafzettingen met een koperen borstel en controleer de opening met een voelmaat. Plaats de onderhouden bougie terug, draai de dop vast en plaats deze terug.

Als de bougie versleten of beschadigd is, vervang deze dan door een nieuwe bougie van hetzelfde type of een bougie die compatibel is met de motor.

Luchtfilter Een luchtfilter in slechte staat vermindert de prestaties en levensduur van de motor en maakt het moeilijk om de motor te starten. Regelmatige controles zijn daarom essentieel, vooral als de maaier in een stoffige omgeving wordt gebruikt. Controleer en reinig het luchtfilter elke 25 bedrijfsuren, of vaker als de motor in een stoffige omgeving wordt gebruikt.

Verwijder het deksel van de luchtkast en verwijder voorzichtig de schuimfilterpatroon.

Was de cartridge in een kleine kom met warm water en een paar druppels afwasmiddel totdat deze helemaal schoon, vet- en stofvrij is. Spoel de filterpatroon in schoon water en knijp voorzichtig om het meeste water te verwijderen. Laat aan de lucht drogen tot het volledig droog is.

WAARSCHUWING: Reinig de schuimpatroon nooit met benzine, wasbenzine of andere oplosmiddelen.

Deze producten tasten de filterpatroon aan.

Reinig het deksel en de binnenkant van de luchtkast met een schone, pluisvrije doek. Breng met een borstel een gelijkmatige laag olie aan op de buitenkant van de filterpatroon (u kunt schone motorolie gebruiken).

Plaats de filterpatroon in de behuizing en plaats het deksel van de luchtkast terug, waarbij u ervoor zorgt dat alle componenten op hun plaats zitten en correct zijn geïnstalleerd. Als de filterpatroon beschadigd of sterk vervuild is, vervang deze dan door een origineel onderdeel.

WAARSCHUWING: Draai de patroon niet om het schuim te reinigen, anders kunt u het beschadigen. Deze maaier is uitgerust met een dubbel filtersysteem bestaande uit een schuimvoorfilter en een papieren filterpatroon.

Het onderhoud van een schuimvoorfilter is identiek aan dat van een schuimpatroonfilter, zoals hierboven beschreven. Het patroonfilterpapier moet worden schoongemaakt met een stofzuiger. Als het vuil is of verontreinigd met olie of benzine, moet het worden vervangen.

Reinig het deksel en de binnenkant van de luchtkast met een schone doek. Breng met een borstel gelijkmatig een dunne laag olie aan op de buitenkant van de filterpatroon (u kunt schone motorolie gebruiken). Plaats de filterpatroon terug in de behuizing en installeer vervolgens het deksel van de luchtfilterkast, waarbij u ervoor zorgt dat alle componenten op hun plaats zitten en correct zijn geïnstalleerd.

Afstellen van de transmissiekabel

In de versnellingsstand is de invoerhendel van de maaier helemaal naar het stuur geduwd. Een verkeerd afgestelde transmissiekabel kan leiden tot voortijdige slijtage van het aandrijfsysteem van de maaier.

Als de kabel te strak zit, zal het moeilijk zijn om de shifter naar het stuur te verplaatsen. Omgekeerd, als de kabel niet strak genoeg is, zal de transmissie slecht presteren en geen vermogen hebben.

Om de spanning van de kabeloverbrenging aan te passen, vergroot of verkleint u de lengte van de versteller met de sleutel. Controleer de effectiviteit van de transmissie en de weerstand van de hendel.

Wanneer de juiste afstelling is bereikt, zet u de afsteller vast door de borgmoeren vast te draaien.

7. VERKLARING VAN OVEREENSTEMMING



BUILDER SAS 32,
rue Aristide Bergès -Z1 31270 Cugnaux - Frankrijk Tel.:
+33 (0) 5.34.502.502 Fax: +33 (0) 5.34.502.503

Verklaart dat de onderstaande machine
BENZINE GRASMAAIER
RAC5073T-1

Serienummer: 20201138971-20201139203

Voldoet aan de volgende Europese richtlijnen:

Machinerichtlijn 2006/42/EG

EMC-richtlijn 2014/30/EU

Emissiecontroleverordening (EU) 2016/1628

Toepasselijke geharmoniseerde normen:

EN ISO 5395-1:2013+A1:2018

EN ISO 5395-2:2013+A1:2016+A2:2017

EN ISO 14982: 2009

Anders van toepassing

Richtlijnen:

Geluidsrichtlijn 2000/14/EG gewijzigd door 2005/88/EG Bijlage VI

Gegarandeerd geluidsvermogensniveau 98 dB(A)	
geluidsvermogensniveau	LwA: 95,71 dB(A) K= 1,08 dB(A)

Aangemelde instantie: Société Nationale de Certification et
d'Homologation NB 0499

Cugnaux, 27/09/2020

Philippe MARIE / CEO

Verantwoordelijke voor het technisch dossier: M. Olivier Patriarca

8. GARANTIE



GARANTIE

De fabrikant garandeert het product tegen materiaal- en fabricagefouten voor een periode van 2 jaar vanaf de datum van oorspronkelijke aankoop. De garantie geldt alleen als het product bestemd is voor huishoudelijk gebruik. De garantie dekt geen defecten die het gevolg zijn van normale slijtage.

De fabrikant verbindt zich ertoe de door de erkende dealer als defect aangemerkte onderdelen te vervangen. De fabrikant aanvaardt geen verantwoordelijkheid voor de gehele of gedeeltelijke vervanging van de machine en/of de daaruit voortvloeiende schade.

De garantie dekt geen storingen veroorzaakt door: • onvoldoende onderhoud. • abnormale montage, afstelling of werking van het product. • Onderdelen die onderhevig zijn aan normale slijtage.

De garantie dekt niet:

- Bezorgkosten. • het gereedschap gebruiken voor een ander doel dan waarvoor het is ontworpen. • gebruik en onderhoud van de machine op een manier die niet in de gebruikershandleiding staat vermeld is beschreven.

Vanwege ons beleid van continue productverbetering behouden wij ons het recht voor om zonder voorafgaande kennisgeving specificaties te wijzigen of toe te voegen. Hierdoor kan het product afwijken van de daarin opgenomen informatie. Een wijziging zal echter zonder voorafgaande kennisgeving worden aangebracht als deze wordt herkend als een verbetering van het vorige eigendom.

LEES DE HANDLEIDING ZORGVULDIG DOOR VOORDAT U HET APPARAAT GEBRUIKT.

Vermeld bij het bestellen van vervangende onderdelen het onderdeelnummer of de code uit de lijst met vervangende onderdelen in deze handleiding. Bewaar het aankoopbewijs; zonder dit vervalt de garantieclaim. Om u te helpen met uw product, nodigen wij u uit om telefonisch of via onze website contact met ons op te nemen:

- +33 (0)9.70.75.30.30 •

<https://services.swap-europe.com/contact>

U moet een "ticket" aanmaken via het webplatform.

- Registreer of maak een account aan. • Specificeer de referentie van het gereedschap. • Kies het onderwerp van uw verzoek.

- Beschrijf uw probleem.

- Voeg de volgende documenten toe: factuur of aankoopbewijs, foto van het typeplaatje



(serienummer), foto van het benodigde onderdeel (bijv.
B. gebroken pinnen transformatorstekker). bij de

9. PRODUCTFOUT

WAT MOET IK DOEN ALS MIJN MACHINE UITVALT?

Als je je product in een winkel hebt gekocht:

- a) Tap de brandstoftank af. b) Zorg ervoor

dat uw apparaat compleet is, met alle meegeleverde accessoires en schoon! Is dit niet het geval, dan wijst de reparatiewerkplaats het toestel af.

Ga naar de winkel met de complete machine en de kassabon of factuur.

Als u uw product op een website heeft gekocht:

- a) Tap de brandstoftank af.

- b) Zorg ervoor dat uw apparaat compleet is, met alle meegeleverde accessoires en schoon! Is dit niet het geval, dan wijst de reparatiewerkplaats het toestel af.

- c) Maak een SWAP-Europe serviceticket aan op de website: <https://services.swap-europe.com>

Bij het indienen

van de aanvraag bij SWAP-Europe dient u de factuur en de foto van het identificatieplaatje (serienummer) mee te sturen.

- d) Neem contact op met de reparatiewerkplaats om ervoor te zorgen dat deze beschikbaar is voordat u dit doet apparaat afleveren.

Ga naar het reparatiestation met de complete machine, samen met de aankoopfactuur en de stationsfiche die je na het invullen van de serviceaanvraag kunt downloaden op de website van SWAP Europe.

Let bij machines met motorschade van de fabrikanten BRIGGS & STRATTON, HONDA en RATO op de volgende informatie.

Reparaties worden uitgevoerd door erkende motorfabrikanten van deze fabrikanten, zie die van hen plaats:

- <http://www.briggsandstratton.com/eu/fr>
- <http://www.honda-engines-eu.com/fr/service-network-page;jsessionid=5EE8456CF39CD572AA2AEEDFD290CDAE>
- <https://www.rato-europe.com/it/service-network>

Bewaar de originele verpakking zodat deze door de klantenservice kan worden geretourneerd, of verpak uw apparaat in een vergelijkbare doos met dezelfde afmetingen.

Voor vragen over onze klantenservice kunt u een verzoek indienen op onze website <https://services.swap-europe.com>.

Onze hotline blijft bereikbaar op +33 (9) 70 75 30 30.



9. AFWIJZING VAN GARANTIES

DE GARANTIE DEKT NIET:

- Inbedrijfstelling en instelling van het product.
- Schade veroorzaakt door normale slijtage van het product. • Schade veroorzaakt door oneigenlijk gebruik van het product.
- Schade veroorzaakt door montage of inbedrijfstelling die niet voldoet aan de gebruiksaanwijzing zijn ontstaan.
- Carburateurgerelateerde storingen langer dan 90 dagen en vervuiling van de carburateur.
- Reguliere en standaard onderhoudsbeurten.
- Wijzigingen en demontage die direct leiden tot het vervallen van de garantie. • Producten waarvan het originele echtheidskenmerk (merk, serienummer) is beschadigd of gewijzigd was of ingetrokken.
- Vervanging van verbruiksartikelen.
- Het gebruik van niet-originele onderdelen.
- Breuk van onderdelen door stoten of uitsteeksels. • Uitsplitsing van accessoires. • Gebreken en de gevolgen daarvan die zijn terug te voeren op een van buiten komende oorzaak.
- Verlies van onderdelen en verlies door onvoldoende boutverbinding.
- Snijden van onderdelen en schade veroorzaakt door losraken van onderdelen.
- Overbelasting of oververhitting.
- Slechte kwaliteit van de voeding: defecte spanning, spanningsfout, etc.
- Schade veroorzaakt doordat het product niet kan worden gebruikt gedurende de tijd die nodig is voor de herstelling en, meer in het algemeen, de kosten verbonden aan de immobilisatie van het product.
- De kosten van een tweede taxatie uitgevoerd door een derde partij naar aanleiding van een offerte van een SWAP Europe-reparatiewerkplaats
- Het gebruik van een product met een defect of schade die niet tijdig is gemeld en/of gerepareerd met behulp van de diensten van SWAP-Europe.
- Verslechtering door transport en opslag*.
- Wordt na 90 dagen gelanceerd. • Olie, benzine, smeermiddelen.
- Schade gerelateerd aan het gebruik van niet-conforme brandstoffen of smeermiddelen.

* Volgens de transportwetgeving moet transportschade binnen 48 dagen na aankomst worden gemeld aan de vervoerder.

Uren na detectie per aangetekende post met ontvangstbevestiging. Dit document is er een

Aanvulling op uw bericht, een niet-uitputtende lijst.

Waarschuwing: alle bestellingen moeten worden geverifieerd in aanwezigheid van de koerier. In geval van weigering door de koerier, hoeft u alleen maar de levering te weigeren en uw weigering mee te delen.

Ter herinnering: de reservaties sluiten een kennisgeving per aangetekend schrijven met ontvangstbevestiging binnen de 72 dagen niet uit.
Uur.

Informatie:

Thermische apparaten moeten elk seizoen winterklaar worden gemaakt (service op de website van SWAP-Europe).
Batterijen moeten
worden opgeladen voordat ze worden opgeslagen.